

TUMBONA DE ACERO

En la siguiente imagen puede verse la célebre “chaiselongue”, en la que descansa su creadora, la diseñadora Charlotte Perriand*.



Se pide el análisis de cargas, esfuerzos soportados y por tanto dimensionamiento del tubo hueco que constituye la estructura, para una deformación máxima de 2 cm.

*Destacada colaboradora del célebre arquitecto suizo Le Corbusier.

Dimensiones y estructura (nótese las diversas posibilidades de colocación):

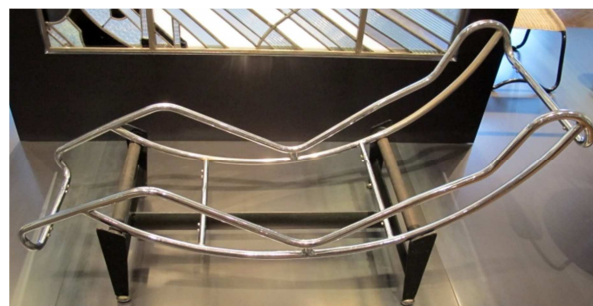
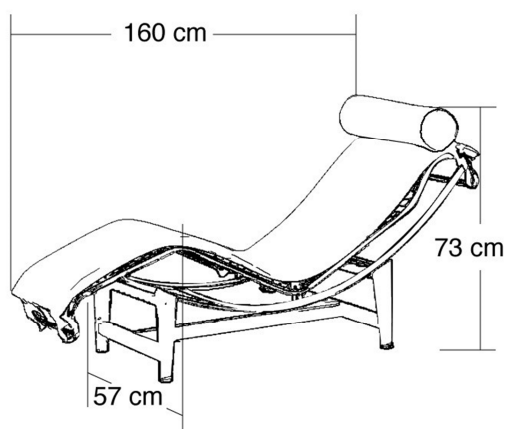

Objetivos

- 1.- Analizar el equilibrio general del conjunto, con especial atención a las condiciones de contorno.
- 2.- Modelizar la estructura para su análisis en el plano.
- 3.- Definir y dimensionar las barras que configuran la estructura de la silla, supuestas de diámetro y sección constante.
- 4.- Estimación de tipos y valores de carga no convencionales ni reglamentados.

Conocimientos complementarios a desarrollar.

- 1.- Modelización de sistemas estáticos a partir de imágenes y estimaciones de uso.
- 2.- Análisis pormenorizado de las condiciones de contorno de un elemento estructural usual.